



Porta rápida JCM-FOLD

As portas rápidas JCM-FOLD ajudam a melhorar seu desempenho logístico. Projetadas para serem facilmente adaptadas a qualquer tipo de ambiente industrial, as portas de encartar de alta velocidade, são a solução perfeita para trânsito rápido e frequente devido à sua rápida abertura e fecho automático, através de cintas de elevação que recolhem gradualmente as diferentes seções no topo a porta. A velocidade de movimento e alta vedação garantem melhor isolamento térmico e, conseqüentemente, considerável economia de energia. Disponível como opção personalização da tela (serigrafia), Modelo adequado ao exterior, para grandes vãos e com excelente resistência ao vento.



Cintas de elevação 50mm



Estrutura de aço galvanizado



Visores suplementares



Semáforo nas calhas laterais



Kce montagem dentro do vão

CORES DA TELA DISPONÍVEIS DA TELA



CARACTERÍSTICAS

- DIMENSÃO MÁX. LxA – 15000 x 12000mm
- ESTRUTURA – aço galvanizado ou inox / Opção cor ral ou inox
- MOTOR – Trifásico com eletrofreio
- QUADRO ELÉTRICO – Placa de controlo trifásica com inverter.
- Modo de funcionamento automático ou homem presente.
- ALIMENTAÇÃO – 400vac
- SEGURANÇA – Barra de apalpação sem fios e pirilampo
- TEMPERATURA – de -20°C a +50°C
- VELOCIDADE DE ABERTURA – até 1 m/s
- VELOCIDADE DE FECHO – até 0,1 m/s
- CLASSE DE RESISTÊNCIA AO VENTO – Classe 2 EN 12424
- PERMEABILIDADE AO AR – Classe 1 EN 12426
- PERMEABILIDADE À ÁGUA – Classe 2 EN 12425
- LONA – Poliéster AT 1100dtex 900gr/m2 ignífuga classe M2

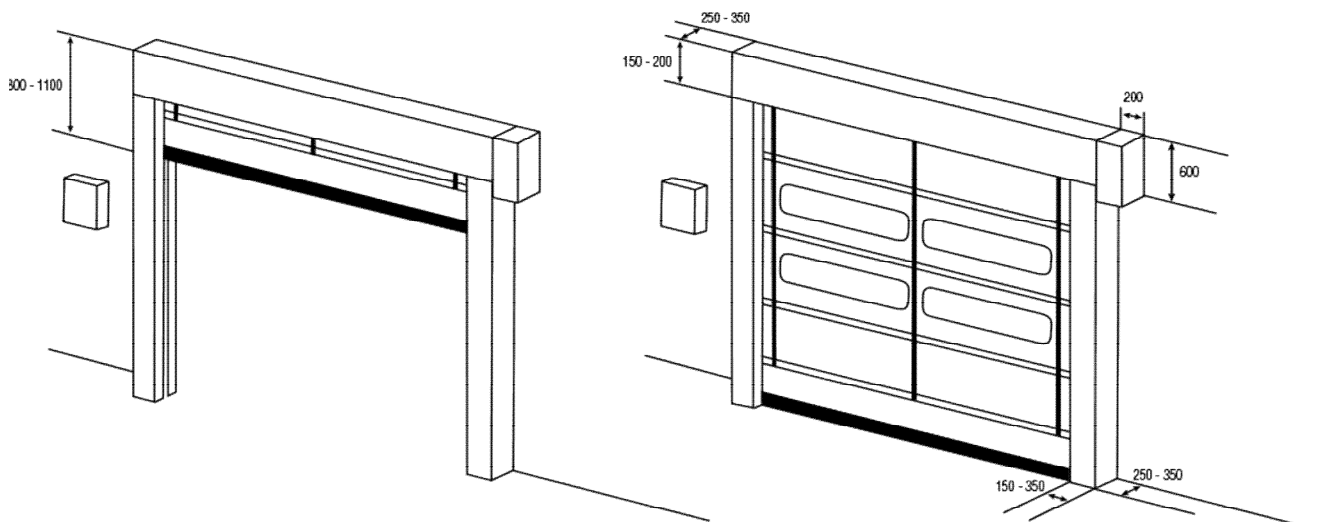

914 542 957

220975158

geral@jcmautomatismos.com

www.jcmautomatismos.com